

Auton lisäkäyttöopas Kangoo

Mallisto pidennetyllä ohjaamolla

Turvavyöt	2
Turvaistuimet: kiinnitys turvavyöllä	3
Turvaistuimet: kiinnitys ISOFIX-järjestelmällä	6
Takapenkki.....	9

Tämän julkaisun tiedot täydentävät autosi käyttöoppaan tietoja.

Käännetty ranskasta. Osittainkin jäljentäminen tai kääntäminen on kielletty ilman valmistajan kirjallista lupaa.

RENAULT S.A.S. SOCIÉTÉ PAR ACTIONS SIMPLIFIÉE AU CAPITAL DE 533 941 113 € /
122-122 BIS, AVENUE DU GENERAL LECLERC 92100 BOULOGNE-BILLANCOURT R.C.S.
NANTERRE 780 129 987 — SIRET 780 129 987 03591 / renaultgroup.com

NC 1553-1 – 99 91 039 59S – 01/2023 - Édition finnoise



9 9 9 1 0 3 9 5 9 S

PB

TURVAVYÖT

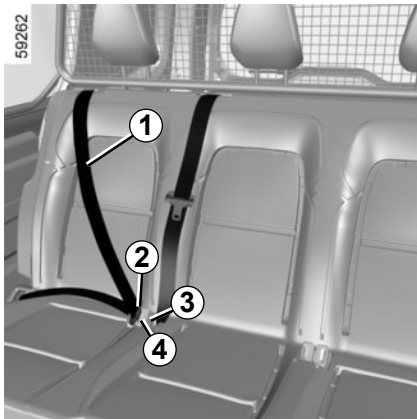

Takaistuimen sivupaikkojen turvavyöt

Lukitseminen

Vedä hihnaa **1** kelalta **hitaasti ja tasaisesti** ja varmista, että salpa **2** on lukkiutunut lukkopesään **3** (tarkista lukitus vetämällä salpaa **2**).

Avaaminen

Paina salvassa **3** olevaa painiketta **4**. Kelan mekanismi kelaa vyön. Pidä vyöstä kiinni ke-lautumisen ajan.

Jotta takaturvavyöt toimivat tehokkaasti, varmista, että takaistuin on lukittu oikein.

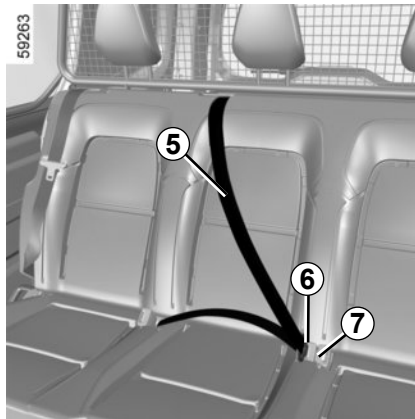

Takaistuimen keskipaikan turvavyö

Vedä turvavyö **5** hitaasti kelalta.

Lukitse salpa **6** punaiseen lukkopesään **7**.



Tarkista takaistuimen siirtämi-sen jälkeen, että takaturvavyöt ovat oikeilla paikoilla ja toimivat hyvin.



Väärin säädetyt tai kiertyneet turvavyöt voivat onnettomuuden sattuessa aiheuttaa vammoja.

Yhtä turvavyötä saa käyttää vain yksi henkilö, lapsi tai aikuinen.

Myös raskaana olevien naisten on käytettävä turvavyötä. Tällöin on varmistettava, ettei alempi nauha paina liikaa vatsan alaosaa. Vyötä ei kuitenkaan pidä vetää liian löysälle.



Takapaikkojen suunnittelu ei salli missään tapauksessa lasten turvalaitteiden (istuinkorke, turvaistuin, turvakaukalo) asentamista.

Tästä syystä, takapaikoille ei saa istuttaa lapsia, jolle tällaisten turvalaitteiden käyttö on pakollista.

Hengenvaara tai vakavan henkilöva-hingin vaara.

TURVAISTUIMET: kiinnitys turvavyöllä (1/3)

Asennuskaavio, pidennetty ohjaamo

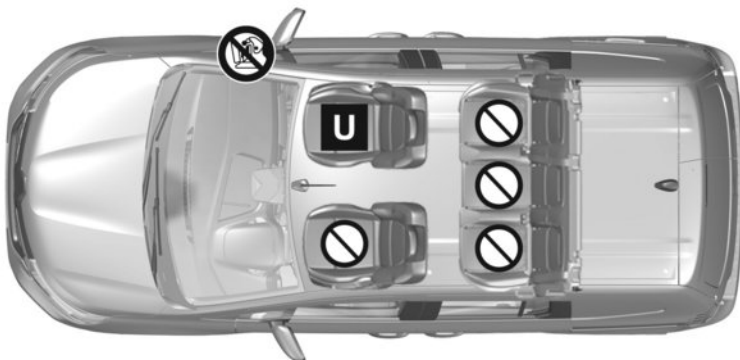

595599

Turvavyöllä kiinnitetty turvaistuin

U Paikka, johon voidaan kiinnittää universal-hyväksynnän saanut turvaistuin.

 Paikka, johon ei saa asentaa turvaistuinta.

 Tarkista turvatyynyn (airbag) tila, ennen kuin matkustaja istuu istuimelle tai sille asennetaan turvaistuin.



Jos autossa käytetään turvaistuinjärjestelmää, joka ei sovellu autoon, vauvaa tai lasta ei suojata oikein. Lapsen kohdistuu vakavan henkilövahingon vaara tai hengenvaara.



Varmista, että lapsi on aina kiinnitetty turvavyöllä ja että turvavaljaat tai turvavyö on asianmukaisesti säädetty (katso auton käyttöoppaan luvun 1 kappale "Turvavyöt").

Säädi tarvittaessa istuimen asentoa vastaavasti.



V A K A V A N HENKILÖVAHINGON VAARA TAI HENGENVAARA:

ennen kuin asennat turvaistuimen selkä menosuuntaan etumatkustajan istuimelle, tarkista, että airbag on kytketty pois käytöstä (katso auton käyttöoppaan luvun 1 kohta "Lasten turvallisuus: etumatkustajan airbag n toiminnanesto/kytkentä").

TURVAISTUIMET: kiinnitys turvavyöllä (2/3)

Jäljempänä olevassa taulukossa esitetään samat tiedot kuin edellisen sivun kaaviossa voimassa olevan lainsäädännön mukaisesti.

Pidennetty ohjaamo, jossa on taitettava tai ei-taitettava etumatkustajan istuin					
Lasten turvaistuimen tyyppi	Lapsen paino	Etumatkustajan istuin		Takaistuimet	
		airbag aktivoitu matkustajan puolella (1)	ilman matkustajan airbagä tai sen toiminta estettynä (2) (3)	Sivupaikat	Keskipaikka
Istuimelle poikittain asennettava turvakaukalo Ryhmä 0	< 10 kg	X	X	X	X
Selkä menosuuntaan asennettava istuin Ryhmät 0 tai 0+	< 13 kg	X	U	X	X
Selkä menosuuntaan asennettava turvaistuin Ryhmät 0+ ja 1	< 13 kg 9–18 kg	X	U	X	X
Kasvot menosuuntaan asennettava istuin Ryhmä 1	9–18 kg	U (3)	X	X	X
Turvakoroke Ryhmät 2 ja 3	15–25 kg 22–36 kg	U (3)	X	X	X



(1) **HENGENVAARA TAI VAKAVAN HENKILÖVAHINGON VAARA:** Älä koskaan asenna taaksepäin suunnattua lastenistuinta etumatkustajan istuimelle, jos autossa on matkustajan airbag, jota ei saa poistettua käytöstä.

(2) **VAKAVAN HENKILÖVAHINGON VAARA TAI HENGENVAARA:** ennen kuin asennat turvaistuimen selkä menosuuntaan etumatkustajan istuimelle, tarkista, että airbag on kytketty pois käytöstä (katso auton käyttöoppaan luvun 1 kohta "Lasten turvallisuus: etumatkustajan airbag n toiminnanesto/kytkentä").

TURVAISTUIMET: kiinnitys turvavyöllä (3/3)

Lisätietoja saat ”Lasten turvavarusteet”-esitteestä (saatavilla merkiliikkeistä), jonka ohjeet auttavat sopivan turvaistuimen valinnassa lapsen ja automallin mukaan.

X = Paikka, johon ei saa asentaa tämäntyyppistä turvaistuinta.

U = Paikka, johon voidaan kiinnittää Universal-hyväksynnän saanut turvaistuin turvavyöllä. Varmista ensin, että turvaistuimen asennus sujuu ongelmitta.

(3) Siirrä auton istuin aivan taakse ylimpään asentoonsa ja kallista selkänojaa hieman (noin 25°).

TURVAISTUIMET: ISOFIX-kiinnitys (1/3)

Asennuskaavio, pidennetty ohjaamo

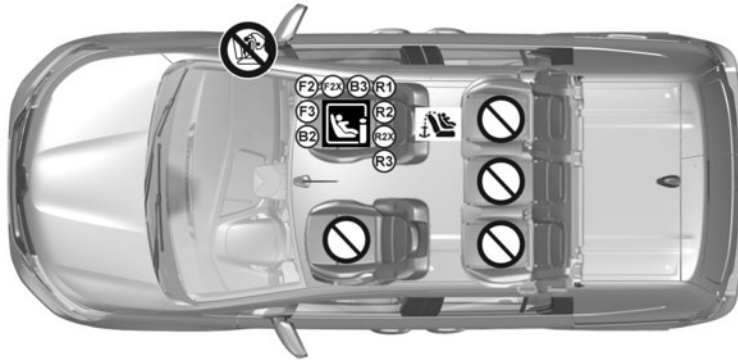

59600



Varmista, että lapsi on aina kiinnitetty turvavyöllä ja että turvavaljaat tai turvavyö on asianmukaisesti säädetty (katso auton käyttöoppaan luvun 1 kappale "Turvavyöt").

Säädi tarvittaessa istuimen asentoa vastaavasti.



Paikka, johon ei saa asentaa tämäntyyppistä turvaistuinta.



Tarkista turvatyynyn (airbag) tila, ennen kuin matkustaja istuu istuimelle tai sille asennetaan turvaistuin.

ISOFIX-kiinnityksellä kiinnitetty turvaistuin



Paikka, johon voidaan kiinnittää ISOFIX-turvaistuin.

Kiinnityskohdat, joilla  asennetaan etuistuimeen, sijaitsevat etumatkustajan istuimen selkänojassa.



Jos autossa käytetään turvaistuinjärjestelmää, joka ei sovellu autoon, vauvaa tai lasta ei suojata oikein. Lapsen kohdistuu vakavan henkilövahingon vaara tai hengenvaara.



VAKAVAN HENKILÖVAHINGON VAARA TAI HENGENVAARA:

ennen kuin asennat turvaistuimen etumatkustajan istuimelle, tarkista, että airbag on kytketty pois käytöstä (katso auton käyttöoppaan luvun 1 kohta "Lasten turvallisuus: etumatkustajan airbagin toiminnanesto/-sallinta").

TURVAISTUIMET: ISOFIX-kiinnitys (2/3)

Jäljempänä olevassa taulukossa esitetään samat tiedot kuin edellisen sivun kaaviossa voimassa olevan lainsäädännön mukaisesti.

Pidennetty ohjaamo, jossa on ei-taitettava etumatkustajan istuin ja ISOFIX						
Lasten turvaistuimen tyyppi	Lapsen paino	ISOFIX-istuimen koko [Koko]	Etumatkustajan istuin		Takaistuimet	
			airbag aktivoitu matkustajan puolella	ilman matkustajan airbagä tai sen toiminta estettynä	Sivupaikat	Keskipaikka
Istumelle poikittain asennettava turvakaukalo Ryhmä 0	< 10 kg	L1 [F], L2 [G]	X	X	X	X
Selkä menosuuntaan asennettava istuin Ryhmät 0 tai 0+	< 13 kg	R1 [E]	X	IL (1) (2)	X	X
Selkä menosuuntaan asennettava turvaistuin	Ryhmä 0 + < 13 kg	R3 [C]	X	IL (1) (2)	X	X
	Ryhmä 1 9–18 kg	R2 [D], R2X [D]	X	IL (1) (2)	X	X
Kasvot menosuuntaan asennettava istuin Ryhmä 1	9–18 kg	F3 [A], F2 [B], F2X [B1]	IUF - IL (2)	X	X	X
Turvakoroke Ryhmät 2 ja 3	15–25 kg 22–36 kg	B2	IUF - IL (2)	X	X	X
		B3	IUF - IL (2)	X	X	X
Istuin i-Size			i-UF (2)	i-U (1) (2)	X	X

TURVAISTUIMET: ISOFIX-kiinnitys (3/3)

X = Paikka, johon ei saa asentaa tämäntyyppistä turvaistuinta.

IUF/IL = Paikka, johon ISOFIX-kiinnitysjärjestelmällä varustetuissa autoissa voidaan kiinnittää Universal-/semi-universal-hyväksynnän saanut tai erityisesti tätä autoa varten suunniteltu lasten turvaistuinmalli. Varmista ensin, että turvaistuimen asennus sujuu ongelmitta.

i-U = Sopii tavanomaisiin kasvot menosuuntaan ja selkä menosuuntaan asennettaviin i-Size -turvaistuihin.

i-UF = Sopii ainoastaan tavanomaisiin kasvot menosuuntaan ja selkä menosuuntaan asennettaviin i-Size-turvaistuihin.

(1) Siirrä auton istuin aivan taakse ylipäähän asentoonsa ja kallista selkänojaa hieman (noin 25°).

ISOFIX-turvaistuimen koko on merkitty kirjaimella:

- F3 [A], F2 [B], F2X [B1]: ryhmän 1 (9–18 kg) kasvot menosuuntaan asennettavat turvaistuimet;
- R3 [C], R2 [D], R2X [D]: ryhmän 0+ (alle 13 kg) tai ryhmän 1 (9–18 kg) selkä menosuuntaan asennettavat turvaistuimet tai kaukalot;
- R1 [E]: ryhmän 0 (alle 10 kg) tai 0+ (alle 13 kg) selkä menosuuntaan asennettavat turvakaukalot;
- L1 [F], L2 [G]: ryhmän 0 (alle 10 kg) turvakaukalot;
- B2, B3: istuinkorokkeet ryhmissä 2 ja 3 (15–25 kg ja 22–36 kg).



(2) VAKAVAN HENKILÖVAHINGON VAARA TAI HENGENVAARA: ennen kuin asennat turvaistuimen selkä menosuuntaan etumatkustajan istuimelle, tarkista, että airbag on kytketty pois käytöstä (katso auton käyttöoppaan luvun 1 kohta "Lasten turvallisuus: etumatkustajan airbagn toiminnanesto/kytkentä").

TAVALLISET TAKAISTUIMET: muunneltavuus (1/3)

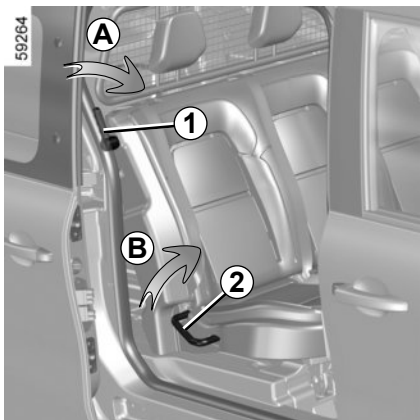

Penkin säätö pystysuoraan asentoon

Ennen kuin istuinosalle tehdään mitään, varmista, että etuistuimet ovat riittävän edessä, takaistuimen turvavyöt eivät ole kiinnitettyinä eikä mikään esine estä toimenpidettä.

Vedä selkänojan kädensijasta **1** (liike **A**) ja ohjaa selkänojaa eteenpäin, kunnes se pysähtyy.

Kallista kädensijan **2** avulla istuinosaa kohti auton etuosaa (liike **B**).

Istuinosaa kallistuu samanaikaisesti selkänojan kanssa, kunnes selkänoja lukkiutuu pystyasentoon.

Varmista, että penkki lukittuu kunnolla.



Tee säädöt turvallisuussyistä auton ollessa pysähtyneenä.



Kun siirrät takaistuinta, varmista, ettei kiinnityskohtaan jää puristuksiin mitään (esim. matkustajan sormet, lemmikkieläimen häntä, soraa, vaatteita, leluja tms.).

TAVALLISET TAKAISTUIMET: muunneltavuus (2/3)

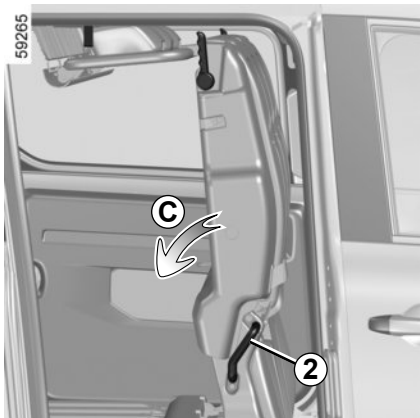

Penkin asettaminen takaisin

Ennen kuin nostat penkin takaisin ylös, varmista, ettei mikään esine (vesipullo, työkalukotelo) estä sen lukkiutumista.

Käännä penkki väliasentoon **E** käyttämällä kahvaa **2** (liike **C**).

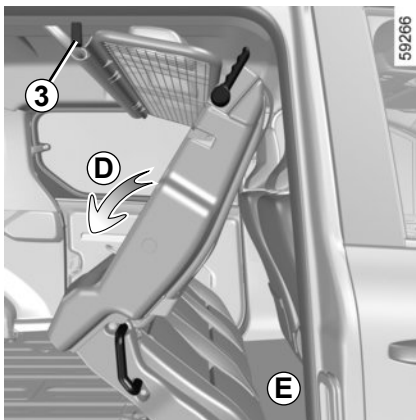

Vedä hihnasta **3** ja ohjaa istuinosaa alaspäin (liike **D**). Työnnä selkänostajaa, kunnes se lukkiutuu (liike **F**).

Varmista, että penkki lukittuu kunnolla.

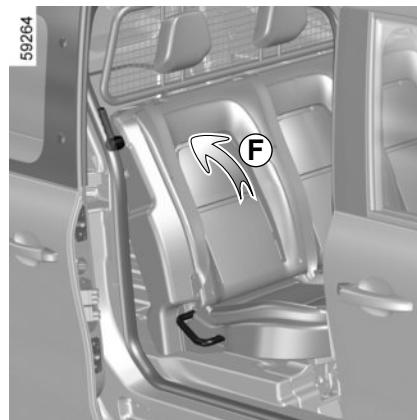

Tee säädöt turvallisuussyistä auton ollessa pysähtyneenä.



Kun siirrät takaistuinta, varmista, ettei kiinnityskohtaan jää puristuksiin mitään (esim. matkustajan sormet, lemmikkieläimen häntä, sora, vaatteita, leluja tms.).



Käyttörajoitus

Ajaminen selkänoja tai istuin alas laskettuna on kielletty, kun takaistuimella on matkustaja.



Tarkista takaistuimen siirtämisen jälkeen, että takaturvavyöt ovat oikeilla paikoilla ja toimivat normaalisti.



Kun asennat selkänojan paikoilleen, varmista, että se lukittuu hyvin.

Jos käytät istuinsuojia, varmista etteivät ne estä selkänojan lukkiutumista. Varmista, että turvavyöt asettuvat oikein paikoilleen.

