

GRAND ESPACE



GRAND ESPACE
AVARAT SISÄTILAT.
ÄÄRIMMÄINEN MUUNNELTAVUUS.
SUURISTA IKKUNOISTA
AVAUTUVA AVARUUS.
UUSI TAPA MATKUSTAA.
ERINOMAISET AJO-OMINAISUUDET
JA TÄYDELLINEN MUKAVUUS
HUOKUVAT PARASTA LAATUA.





Virtaviivaiset linjat ja sulavat kurvit... Markkinoiden suurimmat ikkunat tekevät matkasta valoisan. Persoonallisuus näkyy pienissä yksityiskohdissa: harmonisissa takavaloissa, etupuskuria hienostuneesti korostavassa metallilistassa... Olipa Grand Espace sitten minkä mallinen tahansa, sen suunnittelussa on vetovoimaa.

GRAND ESPACEN SISÄTILAT

NAUTI MUUNNELTAVUUDESTA



Kuvan vaalea sisustusta ei Suomen mallistossa



Grand Espacessa yhdistyvät tyylikkäästi mukavuus ja käytännöllisyys. Helposti siirrettävien ja automaattisesti kiinnittyvien istuimien ansiosta auton sisätiloja voidaan muunnella monin eri tavoin. Jokainen takana istuva matkustaja voi säätää istuimensa paikkaa ja asentoa.

Monta matkustajaa tai iso kuorma? Espacen tiloja voi helposti muunnella ottamalla käyttöön kahdesta seitsemään istuinta.

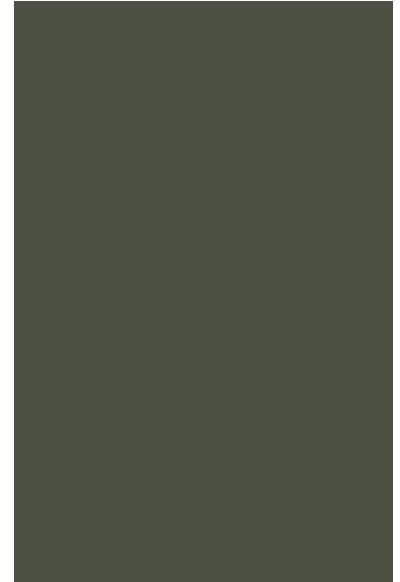

TÄYDELLINEN KOKONAISUUS

YLELLISET MATERIAALIT TAKAAVAT
HIENOSTUNEEN MUKAVUUDEN

Grand Espacen sisätiloissa ergonomia pääsee oikeuksiinsa. Kuljettajan paikka on erityisen mukava ja se avaa uusia näkökulmia: ohjauspyörän säätimiin ulottuu helposti, kojetaulu on keskellä...

Kaikki on suunniteltu tekemään ajamisesta yksinkertaista.

Sisätilat ovat viihtyisät ja ilo silmälle. Niiden huolellisesti valituista väreistä, tekstiileistä ja materiaaleista välittyy vivahteikas tyylikkyys.





TEKNISET TIEDOT

GRAND ESPACE - TEKNISET TIEDOT

MOOTTORI VERSIO	2,0 16V Turbo 170hv 6-v man	2,0 16V Turbo 170hv 5-v aut.	3,5 24V V6 241hv 5-v aut.	2,0 16V dCi FAP 150hv 6-v man	2,0 16V dCi FAP 150hv 6-v aut.
	Bensiini	Bensiini	Bensiini	Turbodiesel (Common-rail) Hiukkassuodatin (FAP)	Turbodiesel (Common-rail) Hiukkassuodatin (FAP)
MOOTTORI	F4R V7	F4R W7	V4Y A7	M9R C7	M9R D7
Sylintereiden lukumäärä	4	4	6	4	4
Venttiiliä/sylinteri	4	4	4	4	4
Iskutilavuus, cm ³	1998	1998	3498	1995	1995
Sylinterin halkaisija/iskun pituus, mm	82,7 x 93	82,7 x 93	95,5 x 81,4	84 x 90	84 x 90
Suurin teho, kW (hv DIN)	125 (170)	125 (170)	177 (241)	110 (150)	110 (150)
Kierrosnopeudella (1/min)	5000	5000	6000	4000	4000
Suurin vääntömomentti, Nm	270	270	330	340	340
Kierrosnopeudella (1/min)	3250	3250	3600	2000	2000
Puristus	9,8 : 1	9,8 : 1	10,3 : 1	16,0 : 1	16,0 : 1
Polttoaineen ruiskutusjärjestelmä	Multipoint	Multipoint	Multipoint	Multipoint	Multipoint
Polttoaine	Bensiini	Bensiini	Bensiini	Diesel	Diesel

VETOTAPA

Vetotapa	Etu veto				
----------	----------	--	--	--	--

VAIHEISTO

Vaihdelaatikko	6-v man	5-v aut.	5-v aut.	6-v man	6-v aut.
		Sekventiaaltoiminto	Sekventiaaltoiminto		Sekventiaaltoiminto

OHJAUKSEN TOTEUTUS

Hammastanko-ohjaus	Elektroninen ohjaustehostin				
Kääntösäde, m (jalkak.)	11,4				

TAVARATILA

Tilavuus dm ³ , min/maks.	456-3050 (Ilman toista ja kolmatta istuinriviä)				
--------------------------------------	---	--	--	--	--

POLTTOAINESÄILIÖ

Tilavuus, l	83				
-------------	----	--	--	--	--

VIKTER, KG

Omapaino	1815	1840	1890	1905	1945
Kokonaispaino	2530	2555	2600	2610	2625
Suurin perävaunupaino (jarruton)	750	750	750	750	750
Suurin perävaunupaino (jarrullinen)	2000	2000	2000	2000	2000
Suurimmat bruttopainot (yhdistelmäpaino)	4100	4150	4150	4200	4250
Suurin kattokuorma	80				

PYÖRÄT

Renkaat	225/55R17	225/55R17	225/55R17	225/55R17	225/55R17
Vanteet	6,5J x17	6,5J x17	6,5J x17	6,5J x17	6,5J x17
Normaalinkokonen varapyörä, peltivanne	225/55R17W	225/55R17W	225/55R17W	225/55R17W	225/55R17W

PYÖRIEN RIPUSTUS

Edessä	Mac Pherson				
Takana	Puolierillisripustus				

JARRUT

Edessä	Jäähdytet levyjarrut 308mm				
Takana	Jäähdytetyt levyjarrut 311mm				
ABS-jarrut	Vakio				
EBV elektroninen jarruvoiman jako	Vakio				
ESP ajovakaudenhallintajärjestelmä, ASR luistonesto	Vakio				

SUORITUSKYKY

Kiihtyvyys 0-100 km/h, s	9,7	10,6	8,1	10,6	12,4
Huippunopeus, km/h	205	197	225	194	188

POLTTOAINEEN KULUTUS (EU-direktiivin mukaan, l/100km)

Yhdistetty ajo	9,5	9,9-10,2*	12,2	7,5	8,2
Kaupungissa	12,6	14,1-14,4*	17,4	9,1	10,6
Maantiellä	7,8	7,5-7,8*	9,2	6,6	6,8
CO ₂ -päästöt, g/km	224	234-242*	289	198	217
Päästönormi	Euro4	Euro4	Euro4	Euro4	Euro4

TAKUUT / HUOLTOVÄLIT

4 vuotta / 100 000 km** ajoneuvotakuu	•	•	•	•	•
4 vuotta / 100 000 km** Renault Tiepalvelu	•	•	•	•	•
3 vuoden maalipinnan takuu	•	•	•	•	•
12 vuoden puhkiruostumattomuustakuu	•	•	•	•	•

*= kun autossa panoraamallasikatto

** 2 vuotta ilman kilometrirajaa, 3 vuotta / 150.000 km, mikä ehdoista ensin täyttyy

MOOTTORIT

2.0 Turbo 170 HV

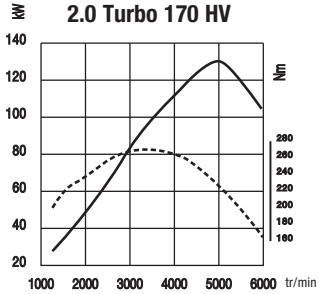

3.5 V6 241 HV

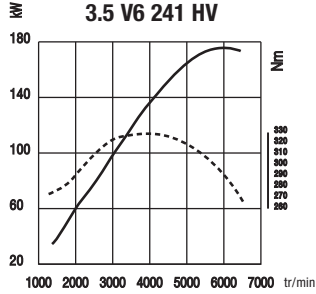

2.0 dCi 150 HV

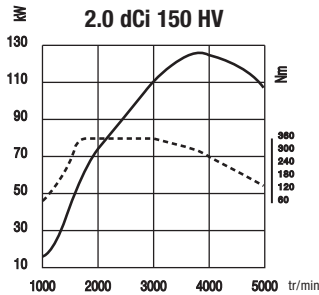

— Teho
- - - - - Vääntö

2.0T 170 HV

Tehokkaan perusmoottorin vääntömomentti on turbon ansiosta suuri, 270 Nm ja 3250–5000 k/min. Vakiona kuusivaihteinen manuaalinen vaihteisto. Lisävarusteena viisivaihteinen automaattivaihteisto.

3.5 V6 241 HV

Automaattivaihteet (vakiona) on tehokas ja mukautuva. Jo 1200 k/min nopeudessa on käytettävissä 85 prosenttia maksimaalisesta 330 Nm:n vääntömomentista. Todella hiljainen ja vahva moottori.

2.0 dCi FAP 150 HV

Moderni turbodieselmoottori, jossa on yhteispaineruiskutus. Moottorin teho on 150 hv ja siinä on vakiona huoltovapaa hiukkassuodatin (FAP). Voimakkaasta moottorista (vääntömomentti 340 Nm) ja hyvästä ajettavuudesta huolimatta ajoneuvon polttoaineenkulutus on vähäistä ja käyntiääni hiljainen. Moottoriin kuuluu kuusivaihteinen manuaalinen vaihteisto tai lisävarusteena saatava kuusivaihteinen automaattivaihteisto.



1. PROACTIVE-AUTOMAATTIVAIHEISTO ON VIISI- TAI KUUSIVAIHEINEN JA SIINÄ ON YHDEKSÄN VAIHTO-OHJELMAA.

Vaihteiden valintaa voi ohjata manuaalisesti. Proactive-vaihteisto mukautuu kuljettajan ajotapaan, ajoneuvon kuormaan ja tieolosuhteisiin. Saatavana vakiona tai lisävarusteena moottorin mukaan.

2. MANUAALINEN KUUSIVAIHEINEN VAIHEISTO.

Kuudennen vaihteen ansiosta moottorin teho voidaan hyödyntää optimaalisesti. Polttoaineenkulutus, hiilidioksidipäästöt ja melutaso pysyvät kuitenkin alhaisina. Erinomainen kiihtyvyys tekee ajamisesta nautittavaa.

Vakiona kaikissa moottoreissa (lukuun ottamatta mallia 3,5 V6).

TURVALLISUUS

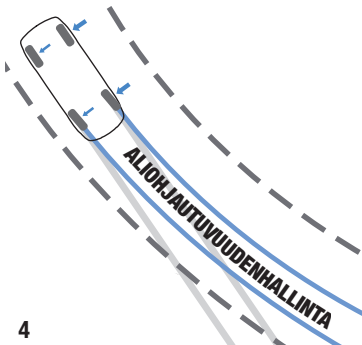
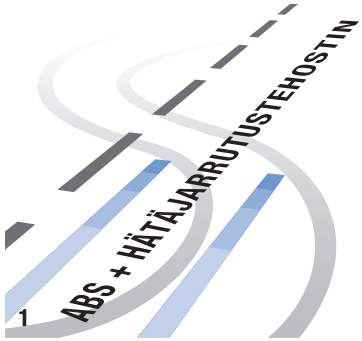

1. ABS-JARRUT

ABS-jarrujärjestelmässä on elektroninen jarruvoimanjako (EBV) ja hätäjarrutustehostin (BAS), joilla saavutetaan maksimaalinen jarrutusteho kaikissa tilanteissa.

2. BI-XENON-AJOVALOT JA KAARREAJOVALOT (LISÄVARUSTE)

Ajovalot luovat tasaisen, päivänvaloa muistuttavan valon, joka ulottuu pitkälle. Ne myös mukailevat tietä ja parantavat ennakoitavuutta ja hallintaa.

3. TURVATYNYNYT

Kaksi mukautuvaa turvatyynyä laukeavat kaksivaiheisesti törmäysvoiman mukaan. Etuistuinten ja toisen istuinrivin turvaverhot suojaavat päätä ja edessä olevat sivuturvatyynyt vartaloa.

4. ESP JA ASR

Ajovakaudenhallintajärjestelmä (ESP), luistonesto (ASR) ja aliohjautuvuudenhallinta (CSV) pitävät auton vakaana väistöliikkeissä tai kun ote tien pinnasta on huono esimerkiksi liikkeelle lähdön ja kiihdytyksen yhteydessä. ESP/ASR/CSV ovat vakiona kaikissa Espace-malleissa.

5. ETUNISKATUET

Etuistuinten niskatukien korkeutta ja kallistuskulmaa voi säätää. Tuet antavat hyvän suojan niskan retkahdus (whiplash)-vammoja vastaan.

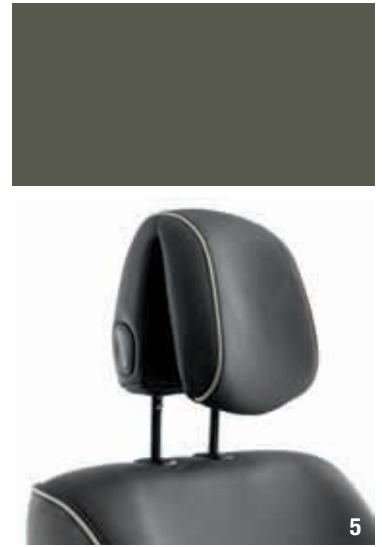

6. TURVAVYÖT

Takaistuimissa on sisäänrakennetut kolmipisteturvavyöt ja voim rajoittimet, jotka vähentävät turvavöistä aiheutuvien vammojen riskiä törmäyksissä. Etuistuinten turvavöissä on lisäksi esikiristimet, jotka toimivat yhdessä turvatyynyjen kanssa.



7. VAHVISTETTU KORI

Espacen turvakori on valmistettu kestävästä teräslaadusta ja se sitoo törmäysenergiaa.

8. ISOFIX-KIINNIKKEET TURVAISTUIMILLE

Isfix-turvaistuin voidaan kiinnittää takaistuimiin.



MULTIMEDIA



1. AUDIOJÄRJESTELMÄT

Laadukkaan tekniikan ja puhtaan äänen yhteensulautuma.



2. CARMINAT-CD NAVIGOINTI (LISÄVARUSTE)

Ohjataan audiojärjestelmästä. Sisältää kolme toimintoa: GPS-navigoinnin ja Bluetooth® handsfree sekä MP3 tiedostoja toistavan Auditorium-audiojärjestelmän.



3. CARMINAT -DVD-NAVIGOINTI JA -KOMMUNIKOINTI (LISÄVARUSTE)

Ohjataan multimediakeskikonsolista. Kolme toimintoa: Renaultin erittäin nopea, viimeisintä sukupolvea oleva GPS-navigointi ja Bluetooth® handsfree sekä Cabasse-audiojärjestelmä. Audiojärjestelmään kuuluu kuuden levyn vaihtaja, joka toistaa myös MP3 tiedostoja. Sisältää Länsi-Euroopan DVD-kartat.



4. BLUETOOTH® PARROT CK 3100 HANDSFREE-VARUSTELU (LISÄVARUSTE)

Laitteen avulla puheluiden soittaminen on turvallista, sillä otetta ei tarvitse irrottaa ohjauspyörästä.



5. DVD-MULTIMEDIAJÄRJESTELMÄ AUTON TAKAOSAAN (LISÄVARUSTE)

Pitkällä matkalla takana matkustavilla on mahdollisuus rentoutua kuvia tai DVD-elokuvia katsellen. Järjestelmään voi kytkeä myös pelikonsolin.

MUUNNELTAVUUS

KAHDESTA SEITSEMÄÄN PAIKKAA

Ota muunneltavuudesta kaikki irti: vaihda istuinten paikkaa tai ota niitä pois tilantarpeen mukaan.

Muutokset käyvät helposti yksinkertaisen automaattisen lattiakiinnityksen ansiosta.



SÄILYTYS



1. HANSIKASLOKERO.

2. SÄILYTYSLOKERO KOJELAUDASSA.

Kuljettajan ja etumatkustajan puolella on kojelaudassa säilytyslokero.



3. MUKINPIDIKE KESKIKONSOLISSA.

4. KESKIKONSOLISSA

On paljon ergonomista ja käytännöllistä säilytystilaa.



5. PÖYTÄ JA MUKINPIDIKE TAKAMATKUSTAJILLE.

6. AVOIMET TASKUT

Ovipaneelissa edessä ja takaa.

7. CD-LEVYJEN SÄILYTYSILA

Auton etuosassa.



JÄLKIASENTEISET LISÄVARUSTEET



1. KATTOKISKOT

Alumiinisiin poikittaisiin kattokiskoihin voi kiinnittää monenlaisia kattobokseja.

2. VETOKOUKKU

Vetokoukku on helppo irrottaa ja kiinnittää. Työkaluja ei tarvita, irrottaminen ottaa vain pari sekuntia.

3. TUMMENNETUT IKKUNAT

Tyylikkääät suojakalvot suodattavat UV-säteilyä ja suojaavat ikkunaa kulumiselta.

4. LUMIKETJUT

5. POLKUPYÖRÄTELIN

Telineeseen mahtuu jopa kolme polkupyörää. Kun teline on tyhjä, takaluukun avaaminen on mahdollista.

6. HÄLYTIN

Varashälytyn suojaa Espacea ja auton sisällä olevaa omaisuutta tunkeilijoilta.

7. TAVARATILAN TILANJAKAJA
Jopa 35 erilaista muuntelumahdollisuutta.

8. JÄÄKAAPPI (32 LITRAA)

Kylmät ruoat ja juomat säilyvät kiskoille asennetussa jääkaapissa.

9. MATOT

Renaultin valikoiman mittojen mukaan tehdyt matot suojaavat lattiaa liialta ja kosteudelta. Valikoimaan kuuluvat Executive-matot, jotka antavat autolle korkealuokkaisen viimeistelyn.

10. SUOJAJERHOILU

Suojaaa auton sisätiloja ja antaa niille yksilöllisen ilmeen.

11. AUDIO CONNECTION BOX

Audio Connection Box -laitteeseen voi kytkeä kaikenlaisia kannettavia musiikkisoittimia, kuten iPod®-soittimen. Soitinta ohjataan audiojärjestelmän hallintapainikkeiden ja näytön avulla.

12. 18-TUUMAISET F1 SPORT-KEVYTMETALLIVANTEET

Äärimmäinen urheilullisuus

13. 17-TUUMAISET SUPERTURISMO-KEVYTMETALLIVANTEET

Sporttinen ulkonäkö



DYNAMIQUE

Moderni eleganssi ja urheilullisuus elävöittävät sisätiloja. Dynamiquessa on tummanharmaa kangas-/nahkaverhoilu (1). Tummanharmaa alcantara-/nahkaverhoilu (2) tai tummanharmaa nahkaverhoilu(3) saatavana lisävarusteena. Vakiovarusteisiin kuuluvat esimerkiksi automaattinen ilmastointi, sähkökäyttöiset ikkunat, nahkaverhoiltu ohjauspyörä, 17-tuumaiset kevytmetallivanteet ja vakionopeudensäädin.

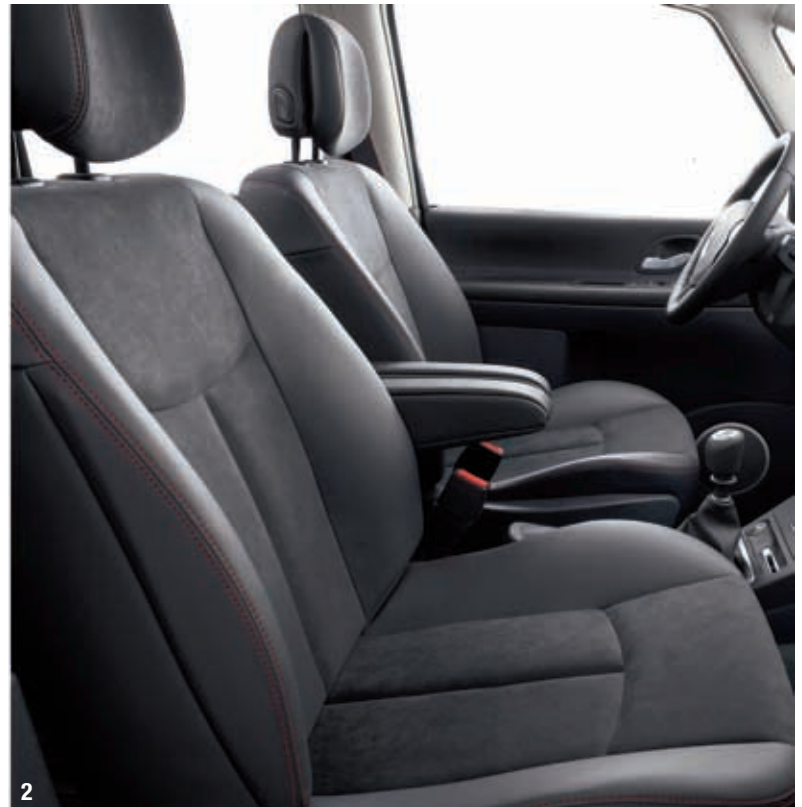
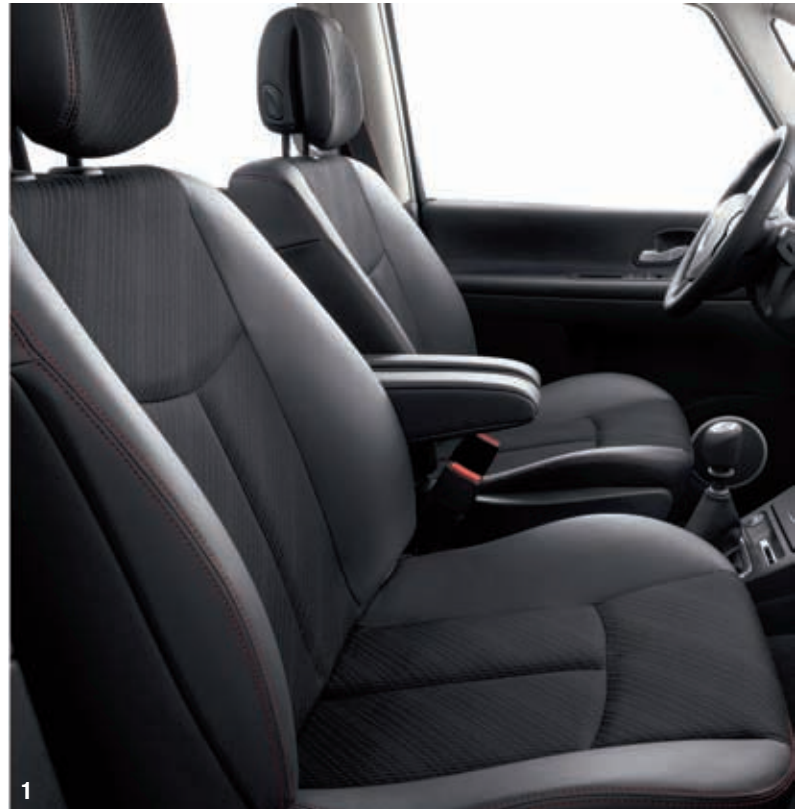

Dynamique vakiovarusteet:

ABS-jarrut
Ajovalojen pesin
Alumiinivanteet, Tellus, 17 tuumaa
ASR-luistonesto
Aurinkosuojaverhot toisen istuinrivin ikkunoissa
BAS-hätäjarrustustehostin
ECC-ilmastointipaketti: lämpöä eristävä tuulilasi ja kaksiväiyhykkeinen automaattinen ilmastointi, ohjainpainikkeet etuvissa
Elektroninen jarruvoimajako (EBV)
Erillinen avattava takaikkuna
ESP-ajovakaudenhallintajärjestelmä
Etuistuimissa korkeudensäätö ja säädettävät käsinojat
Etuistuinten niskatuissa korkeuden ja kallistuskulman säätö
Etusumuvälöt
Huoltovapaa hiukkassuodatin dieselmootoreissa
Kattokiskot
Keskuslukituksen kauko-ohjaus Renault-avainkortilla
Kolme istuinriviä (yhteensä 7 paikkaa)
Ajotietokone
Metallinväriset ovenkahvat ulkopuolella
Etuistuinytynyt (matkustajan puoleinen turvatuyny on mahdollista kytkeä pois päältä)
Nahkaverhoilu ohjauspyörä, korkeuden- ja etäisyydensäätö
Normaalikokoinen varapyörä (enintään 17-tuumainen)
Puoliautomaattinen elektroninen seisontajarru

Turvaverhot edessä ja toisella istuinrivissä
Sadetunnistin
Sport-istuimet, vahvistetut sivutuuet
Sähkökäyttöiset ja lämmitetyt sivupeilit
Sähkölämmitteiset etuistuimet
Takaistuimissa sisäänrakennetut turvavyöt ja taitettavat selkänojat. Helposti irrotettavia istuimia voidaan liiketella portaattomasti lattiakiskoilla.
Tummanharmaa kangas-/nahkaverhoilu
UCL-aliohjautuvuudenhallinta
Vakionopeudensäädin
Vartaloa suojaavat sivuturvatuynyt etuistuimissa
Äänijärjestelmä, 4x30W, sisältää MP3 tiedostoja lukevan CD-soittimen

Lisävarusteet:

Metalliväri ja Integralimaalaus - Korin väriset kylki- ja puskurin suojalistat, kromilista sumuvalojen välissä
Automaattinen ilmastointi, säätimet etu- ja takaovissa, säätimet erikseen vasemmalle/oikealla 2. istuinrivissä.
"Nahkaverhoilu Riviera + Aurinkoverhot: takaovissa, takasivuiikkunoissa ja takalasissa + Kyynärnojat takaistuimille (6 kpl) (säädettävät, irrotettavat)"
Nahkaverhoilu Alcantara
Tavaratilan suojaverkko
Bi-Xenon ajovalot + Kaarreajovalot
CD-Navigaatiojärjestelmä värinäytöllä: 4x20W CD

DVD-Navigaatio 3D värinäytöllä, Clarion "Auditorium" 4x50W intergroitu CD vaihtaja, Cabasse, bluetooth
Kyynärnojat takaistuimille (6 kpl) (säädettävät, irrotettavat)
Kevytmetallivanteet 18" ARIA
Pysäköintitutka, eteen ja taakse
Pysäköintitutka, taakse
Automaattisesti himmenevä taustapeili
Aurinkoverhot: takaovissa, takasivuiikkunoissa ja takalasissa
Hands Free avainkortti
Panoraamakattoluukku, sähköinen suojaverho
Kiinteä lasikatto, sähköinen suojaverho
Tummennetut takasivulasit

DYNAMIQUE

VÄRIT

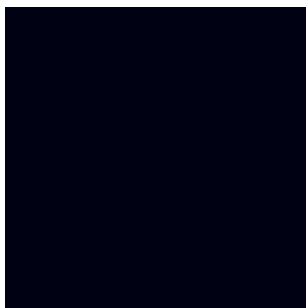

NAVY SININEN D42

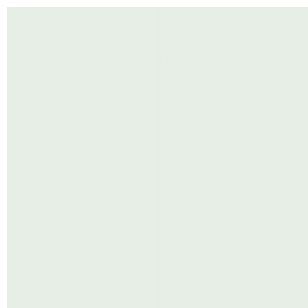

GLACIER VALKOINEN 369



ABYSSE VIHREÄ 903

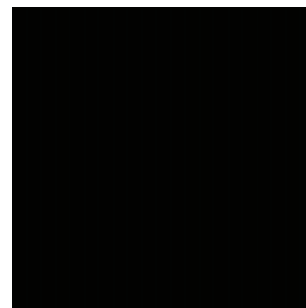

HELMIÄISMUSTA 676



CREPUSCULE SININEN 472

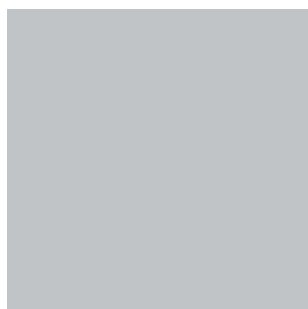

PLATINE HARMAA D69



LUMIERE SININEN K43



ANGORA BEIGE A19

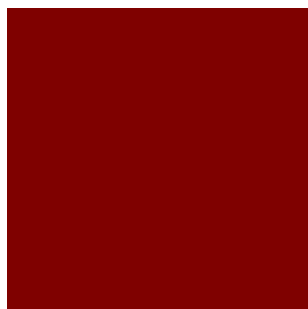

INTENSE PUNAINEN NND

	Glacier valkoinen OV 369	Navy sininen OV D42	Abyssi vihreä * NV 903	Helmiäismusta* NV 676	Crepuscule sininen* NV 472	Lumiere sininen* TE K43	Platine harmaa* TE D69	Angora beige* TE A19	Intense punainen* TE NND
VERSIO									
DYNAMIQUE	●	●	○	○	○	○	○	○	○

●: Vakio ○: Valinnaisvaruste OV: Perusväri TE & NV: Metalliväri

*Metalliväri lisähintaan

MITAT

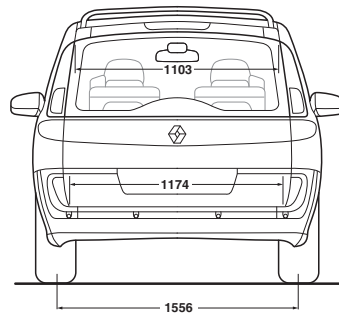
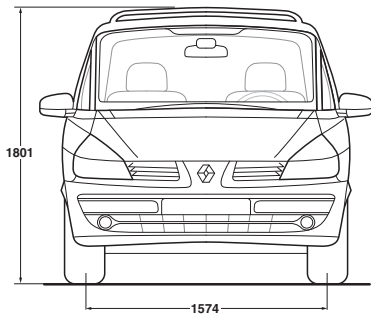
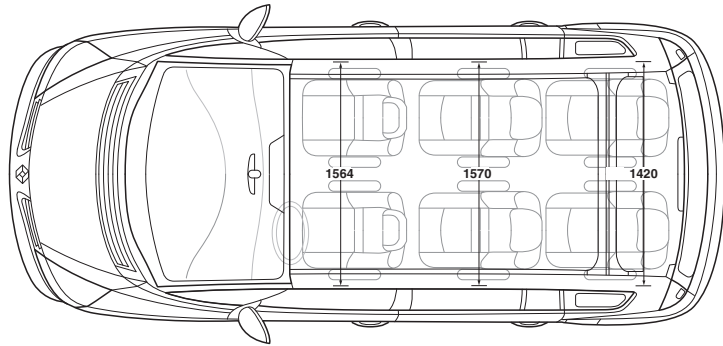
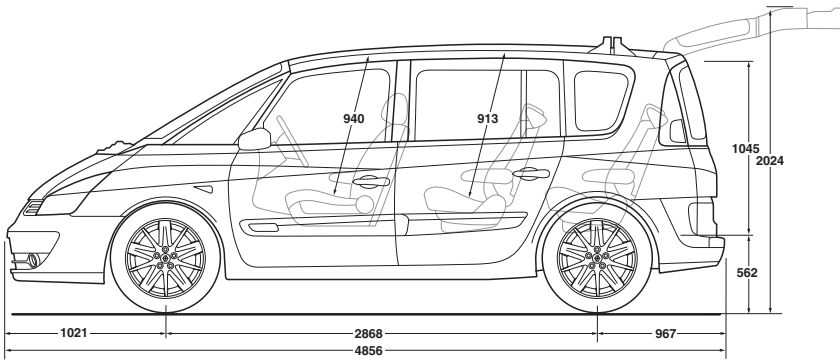

VANTEET

1. Alumiinivanteet, Tellus, 17 tuumaa
(vakiona Dynamique-mallissa)

2. Alumiinivanteet, Aria, 18 tuumaa *
(lisävaruste Dynamique-malliin)

* Lumiketjuja ei saatavilla 18" vanteelle





EKOLOGINEN VASTUU RENAULTIN MUKAAN



Renaultin ympäristöpolitiikka perustuu maapalloa uhkaavien ekologisten haasteiden ymmärtämiseen. Renault on käynnistänyt eco² -ohjelman, joka korostaa yhtiön sitoutumista ympäristön huomioonottamiseen ja mahdollistaa sarjan autoja, jotka ovat sekä ekologisia että taloudellisia.

- **EKOLOGISIA** siinä mielessä, että Renault sitoutuu vähentämään haitallisia ympäristövaikutuksia koko auton käyttöajan ajan. Alusta saakka jokaiseen uuteen projektiin kuuluvat tuotantoprosessit, materiaalin valinta, hiukkas- ja CO₂-päästöt, polttoaineen kulutus ja kierrätys.

- **TALOUDELLISIA** polttoaineen kulutuksen suhteen. Renault korostaa, että ratkaisu suuriin ekologisiin haasteisiin on teknologian kehittämisessä. Sitä voidaan soveltaa useimpiin autoihin samalla kun hinnat pysyvät houkuttelevia.

- **KIERRÄTYS** Renaultin tavoite on valmistaa entistä ympäristöystävällisempiä autoja. Renaultin vahvuuksiin kuuluu sen kyky ottaa ympäristö huomioon kaikissa autonvalmistuksen vaiheissa. Ympäristöystävällisyys alkaa suunnittelusta ja ulottuu koko auton elinkaareen. Nykyisten Renault-autojen eco-suunnittelun ansiosta 95 % niiden osien painosta voidaan käyttää uudelleen.

Tämä tarkoittaa myös, että yhä suurempi osa komponenteista on valmistettu kierrätysmuovista ja uusiokäyttömateriaaleista. Lisätietoja Renaultin ympäristöohjelmasta saat internetsivuiltamme www.renault.fi.



RENAULT, TURVALLISUUDEN EDELLÄKÄVIJÄ



NÄKEMYS TURVALLISUUDESTA, JOKA PERUSTUUTODELLISIIN ONNETTOMUUSTUTKIMUKSIIN

Renaultin turvallisuusosaaminen on tulosta yli 50 vuoden työstä. Se on olennainen osa auton suunnittelua, ja siihen kuuluu erittäin tehokkaita järjestelmiä, jotka:

- varoittavat vaaroista, jotta niitä voitaisiin hallita paremmin
- tekevät korjauksia niin nopeasti kuin mahdollista silloin, kun jokainen sekunti on tärkeä
- suojaavat kaikkia käyttäjiä törmäyksissä.

Todisteena tästä osaamisesta ovat tulokset, joita merkin autot ovat saaneet Euro NCAP* -testeissä. Lisäksi kaikissa sarjan autoissa on käytössä hätäjarrutusjärjestelmä.

VAHVA SITOUTUMINEN TIETURVALLISUUDEN PARANTAMISEEN

Renault haluaa olla mukana parantamassa ajokäyttäytymistä. Vuodesta 2000 Renault on lisännyt tienkäyttäjien tietoisuutta turvallisuudesta kansainvälisellä Safety for all –koulutusohjelmallaan, joka on tavoittanut jo yli 8 miljoonaa lasta ja nuorta maailmanlaajuisesti.

LUOTETTAVAT TUOTTEET JOKAISEN ASIAKKAAN TARPEISIIN

Renault haluaa, että jokainen asiakas voi luottaa täysin autoonsa ja sen turvallisuuteen. Auton tulee olla helposti käsiteltävä ja turvallinen sekä varustettu mahdollisimman tehokkailla turvallisuusvarusteilla.

* Euro NCAP (European New Car Assessment Program) on riippumaton yhdistys.



RENAULT ON FIA:N FORMULA 1 –MAAILMANMESTARI VUOSILTA 2005 JA 2006



FORMULA 1, HUIPPUYLIOPISTO

Formula 1 on erittäin vaativa urheilulaji. Se opettaa meille, että yhtä tärkeää kuin suorituskyky, on rakentaa luotettavia autoja, jotka eivät jätä pulaan, vaikka niitä käytettäisiin äärimmäisissä olosuhteissa.

Olemme soveltaneet tätä filosofiaa paitsi yksipaikkaisiin kilpa-autoihimme, myös tehdasmallien valmistukseen. Osallistumisellamme Formula 1:iin on vain yksi tarkoitus: opettaa meille, kuinka voimme tarjota asiakkaillemme luotettavia, turvallisia ja suorituskykyisiä autoja, joihin he voivat aina luottaa.

RENAULT – ENEMMÄN KUIN PELKKÄ AUTO

Uusi Renault on moderni, turvallinen ja kestävä valinta, jonka toivomme tarjoavan sinulle todellista ajonautintoa tulevien vuosien ajan. Haluamme kuitenkin kertoa lyhyesti miten voimme palvella Sinua jos tarvitset ammattiapuaamme. Tavoitteemme on, että käsityksesi Renault-merkistä palveluhenkisenä korkealaatuisten tuotteiden valmistajana vahvistuu.

RENAULT HUOLTOPALVELUT

Varmistat Renaultisi hyvän kunnon ja luotettavan toiminnan noudattamalla valmistajan ilmoittamia huoltovälejä ja antamalla autosi huollot valtuutetun Renault-edustajan tehtäväksi. Muistathan, että autosi takuun voimassaolon edellytyksenä on Renault-alkuperäisosien käyttö. Renault-huoltohenkilöstö on saanut työhönsä mallikohtaisen erikoiskoulutuksen. Voit olla varma siitä, että autossasi käytetään huollon tai korjauksen yhteydessä vain testattuja ja laadukkaita alkuperäisosia.

RENAULT-LISÄVARUSTEET

Monipuolisen varustevalikoiman avulla voit lisätä autosi yksilöllisyyttä, mukavuutta ja turvallisuutta.

RENAULT JA YMPÄRISTÖ

Valtuutettu Renault-huolto toimii tiukkojen ympäristönormien mukaisesti ja pyrkii aina minimoimaan toiminnastaan ympäristöön mahdollisesti kohdistuvat vaikutukset.

RENAULT FINANCE

Auttaa sekä yksityishenkilöitä että yrityksiä auton hankinnassa ja rahoituksessa. Lisätietoa saat Renaultjälleenmyyjältäsi.



RENAULT ESPACÉ TAKUU

*Renault Espacén takuu on joko 150.000 km tai 3 vuotta (riippuen siitä kumpi ehdoista täyttyy ensin). Lisätietoa saat Renault jälleenmyyjältäsi.

GRAND ESPACE



www.renault.fi

Renault on pyrkinyt kaikin tavoin varmistamaan, että tämän esitteen tiedot ovat painatushetkellä ajan tasalla. Jatkuvan tuotekehittelyn vuoksi Renault varaa oikeuden tehdä muutoksia teknisiin tietoihinsekä esitteessä kuvattuihin ja esitelyihin autoihin ilman ennakkoilmoitusta. Renault ilmoittaa kyseisistä muutoksista jälleenmyyjilleen mahdollisimman nopeasti. Esitteessä kuvattujen autojen versiot voivat olla erilaisia eri maissa, ja tiettyjä kuvien varusteita (vakio- tai lisävarusteita) ei mahdollisesti ole saatavissa kaikkiin malleihin ja kaikissa myyntimaissa. Pyydä lisätietoja Renault-jälleenmyyjältäsi, jolla on käytettävissään uusimmat tiedot. Painoteknisistä syistä tässä esitteessä nähtävät värit saattavat poiketa korivärien tai verhoilujen todellisista väreistä. Kaikki oikeudet pidätetään. Tämän julkaisun osittainenkin kopioiminen on kiellettyä, julkaisu- ja kopiointitavasta riippumatta, ilman Renaultin kirjallista lupaa.